

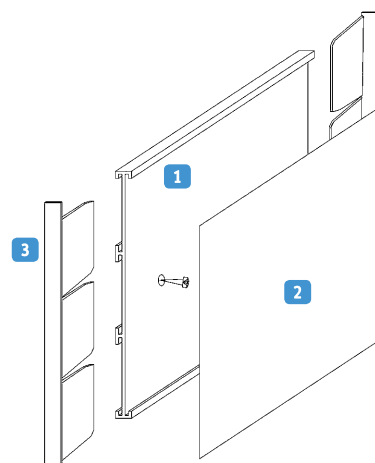

Alu Blanc RAL 9010

Alu Anodisé naturel

- 1 Profil aluminium.
- 2 PET anti-reflets incolore épaisseur 1 mm
- 3 Embouts ABS noir
- 4 2 perçages ø 4mm fraisé



**190 COLORIS
RAL**

SYSTÈME DE SIGNALÉTIQUE

**EXTRA
PLAT !
8 mm**



PLAQUES ATOLL ORIGINE COMPLÈTES

PROFIL ATOLL avec embouts et PET anti-reflets.
Finition anodisé naturel ou laqué blanc.
Autres coloris RAL avec plus-value.

Hauteurs	60	90	120	160	210	250	297	420	500
20	•	•	•	•	•	•	•	•	•
40	•	•	•	•	•	•	•	•	•
80	•	•	•	•	•	•	•	•	•
120	•	•	•	•	•	•	•	•	•
160	•	•	•	•	•	•	•	•	•
210	•	•	•	•	•	•	•	•	•
297	•	•	•	•	•	•	•	•	•

DRAPEAUX, SUSPENDUS ET CHEVALETS

PROFILS avec embouts, accessoires de fixations et PET anti-reflets.
Finition anodisé naturel ou laqué blanc.
Autres coloris RAL avec plus-value.

Longueur	120	160	210
Drapeau, hauteur 120	•		
Drapeau, hauteur 160		•	
Drapeau, hauteur 297			•

Longueur	800	1000	1200
Suspendu, profil hauteur 120	•	•	•
Suspendu, profil hauteur 160		•	•

	Simple face	Double face
Chevalet 20 x 150 mm	•	•
Chevalet 40 x 200 mm	•	•

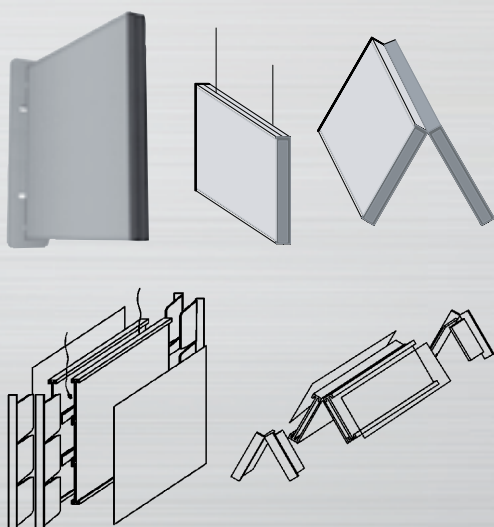

ATOLL SÉRIE 10 PLAT



Lame
Tôle aluminium,
épaisseur 0,7 - 1 ou 1,5 mm
suivant format
Anodisé ou RAL
Qualicoat



Alu Anodisé naturel

Montage de la lame sur le fond :
insérer la lame suivant A, donner du galbe
à la lame suivant B puis insérer et cliper
la lame suivant C.

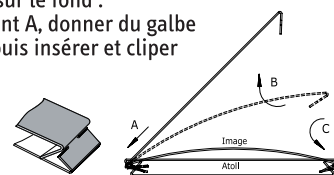

Fond
Tôle aluminium,
épaisseur 1 mm
Anodisé ou RAL
Qualicoat



190 COLORIS RAL

PLAQUES ATOLL SÉRIE 10 COMPLETES

Un système de signalétique intérieure
en aluminium conçu pour une infor-
mation sur supports en adhésifs. 42
formats standards permettant de mul-
tiples combinaisons, du totem à la
plaque de porte.

**DES PANNEAUX
DANS TOUS LES SENS !**

PLAQUES ATOLL Série 10 murale. Finition anodisé naturel.
Autres coloris RAL avec plus-value.

Longueur	156	230	316	444	599	859
Ht 29	•	•	•	•	•	
Ht 61	•	•	•	•	•	•
Ht 93	•	•	•	•	•	•
Ht 125					•	•
Ht 157	•	•	•	•	•	•
Ht 221		•	•	•	•	•
Ht 317		•	•	•	•	•
Ht 445			•	•	•	•
Ht 605				•	•	•
Nb de pièces de liaison	1	1	1	2	2	3

DRAPEAUX ET SUSPENDUS

PLAQUES MODULABLES ATOLL Série 10 avec embase ou système
de suspension

Longueur	156	230	316	445
Drapeau, hauteur 156	•			
Drapeau, hauteur 221		•		
Drapeau, hauteur 317			•	
Drapeau, hauteur 445				•

Attention, drapeaux réalisables uniquement sous forme de carrés.
Suspendus : tous formats standards disponibles

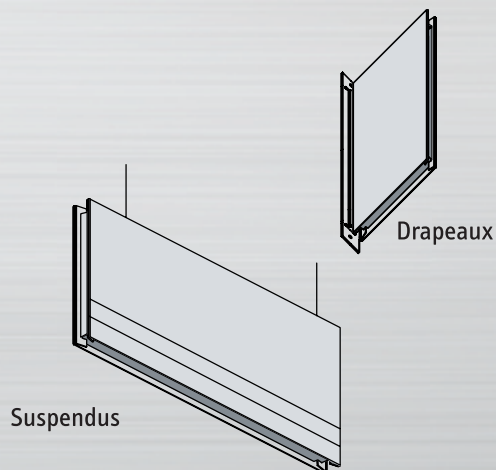



☐ Alu Anodisé naturel

- 1 Tôle arrière épaisseur 1,5 mm
- 2 Tôle avant épaisseur 1,5 mm
- 3 Tubes de renfort en alu 30x30x3
- 4 Adhésif
- 5 Platine assemblée tubes alu épaisseur 2 mm. Embase alu épaisseur 10 mm

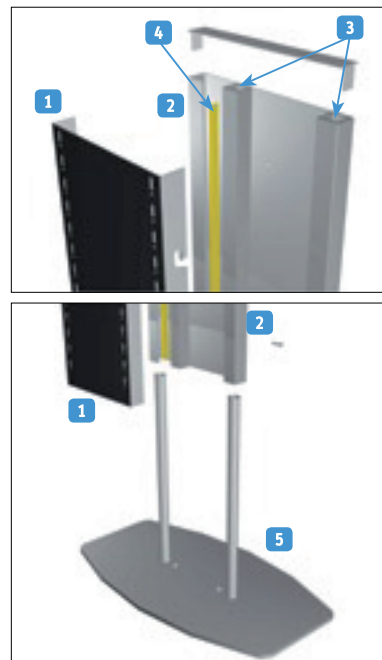

Embase en aluminium épaisseur 10 mm

**190 COLORIS
RAL**

TOTEM À LA CARTE

- ➔ Choisissez vos plaques p.60 et 61
- ➔ Superposez les en respectant les 4 hauteurs de châssis

Exemple : prenez le châssis type 317 de 1597 mm de hauteur.

Superposez les lames suivantes :

- 1 plaque de 61 x 316
- 1 plaque de 93 x 316
- 1 plaque de 221 x 316
- 1 plaque de 317 x 316
- 2 plaques de 445 x 316

Hauteur totale des plaques : 1582 mm, les quelques mm restant servant à laisser un petit espace entre les plaques.

**COMPOSEZ
VOUS-MÊME**
VOTRE TOTEM !!!